

## ПРИНЦИПИ ЕКСПЛУАТАЦІЇ І ДОГЛЯДУ ЗА МЕБЛЯМИ

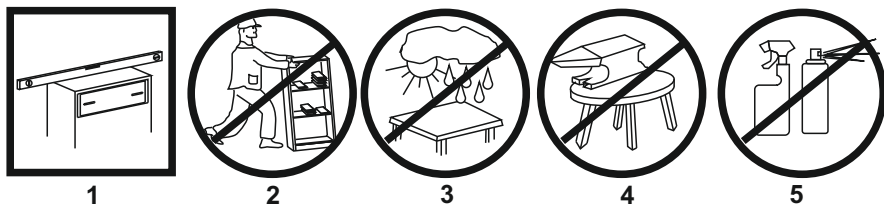

1. Меблі при установці вирівняти по горизонталі.
2. Увага: переміщення меблів волоком загрожує завданням дефектів. Під час перенесення, меблі слід брати за вертикальні елементи: боки, ніжки т.д. Забороняється брати за горизонтальні елементи меблів: панелі, полки і т.д.
3. Меблі слід використовувати в сухих приміщеннях, захищених від впливів несприятливих атмосферних умов.
4. Не слід надмірно перевантажувати меблі, так як це може призвести до деформації.
5. Поверхня меблів слід протирати вологою ганчіркою або паперовим рушником, для чищення використовувати тільки засоби, призначені для догляду за меблями.
6. На меблевих фасадах МДФ захисну плівку знімати ПІСЛЯ МОНТАЖУ І ВСТАНОВЛЕННЯ МЕБЛІВ.
7. Уникати потрапляння прямих сонячних променів на фасадну частину меблів.
8. При експлуатації вбудованих та інших побутових приладів уникати нагрівання елементів меблів більше 45 С.  
**Не застосовувати препарат для чищення хімічних засобів!**

### ІНФОРМАЦІЯ!

Шановний користувач, у разі пред'явлення рекламачії, прохання письмово вказати недолік виробу з додатком ярлика з упаковки пошкодженої деталі. Претензії до якості продукції подаються протягом гарантійного терміну (ДСТУ ГОСТ 16371:2016)

48x ∅ 8x30 мм A1	1x R	6x ∅ 3x13 мм E
70x ∅ 3.5x16 мм E3	4x 5x30 мм C1	4x 16 мм D1
26x ∅ 6,4x50 мм B1	26x B	4x K
1x G	10x M4x45 мм N8	2x S
5x 300мм M1	30x ∅ 3x20 мм E1	4x D
5x 128 мм I2		50x Q

№ - деталі, кількість	Розмір деталі
1L, 1R	1042x318
2	412x350
3,3	378x80
4	378x80
5Lx5	300x130
5Rx5	300x130
6x5	321x130
6Ax5	321x130
7x5	350x296
8x5	188x406
9,9,9	324x406
10,10	L-378mm



# A-91

Інструкція зі складання

Габаритні розміри (Шир. / Вис. / Гл.):  
0.41/1.63/0.35

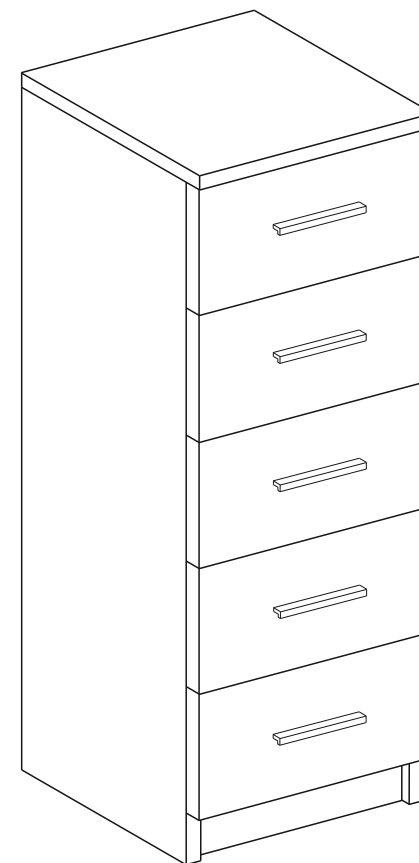

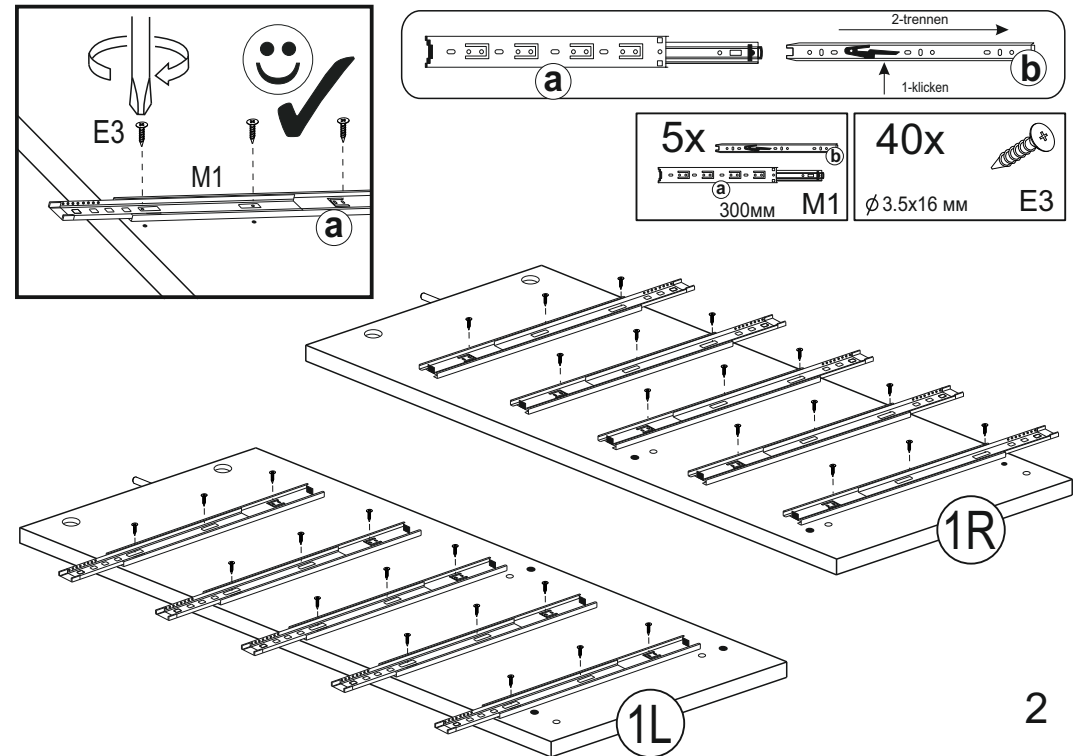
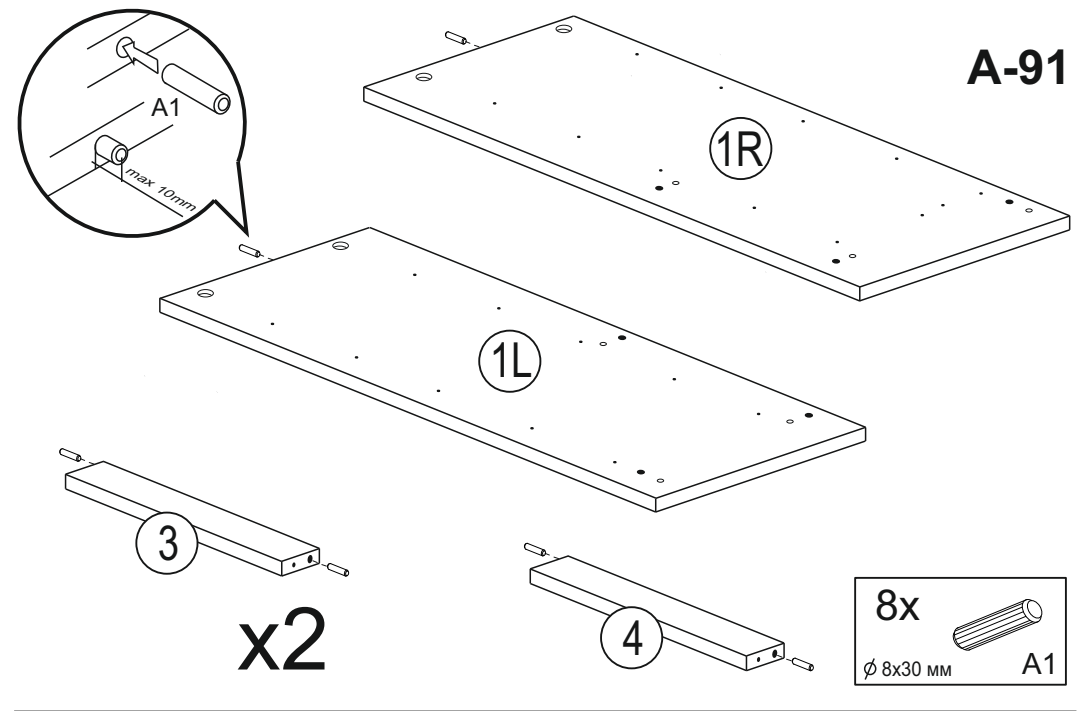
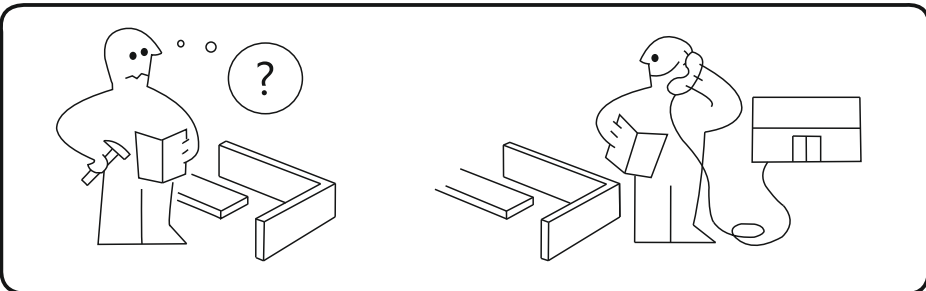
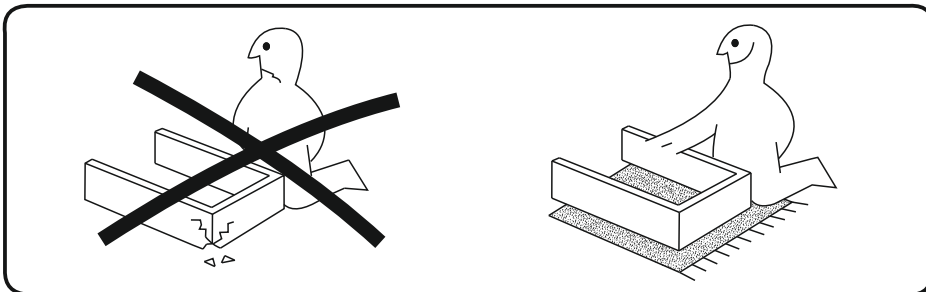
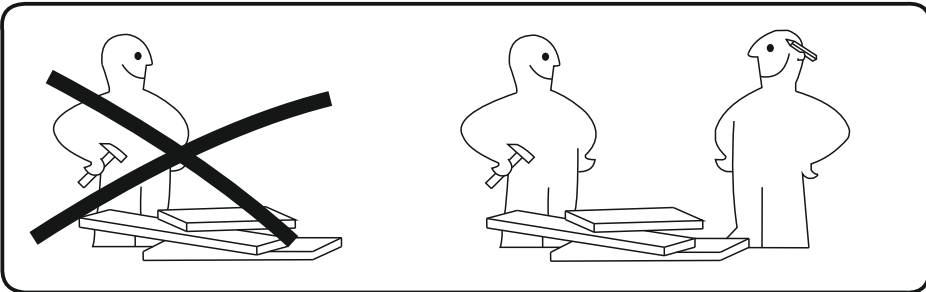
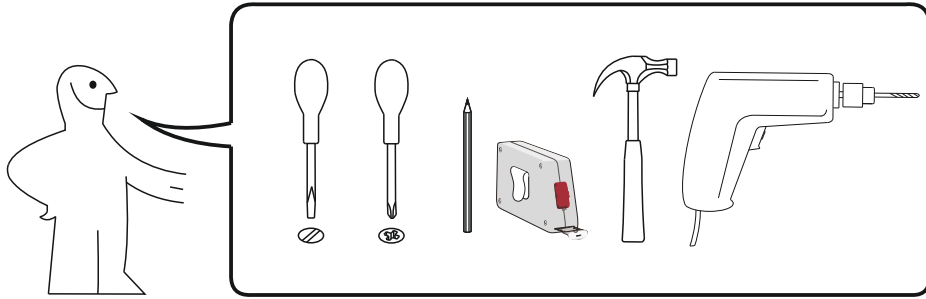

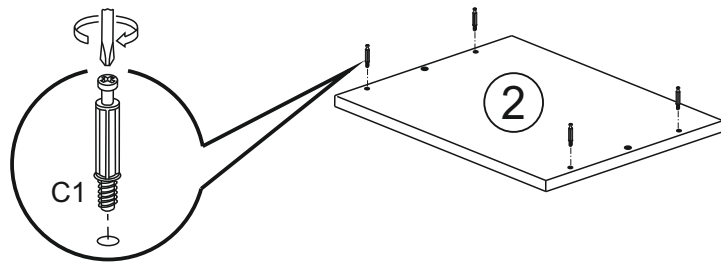

4x  
5x30 mm C1

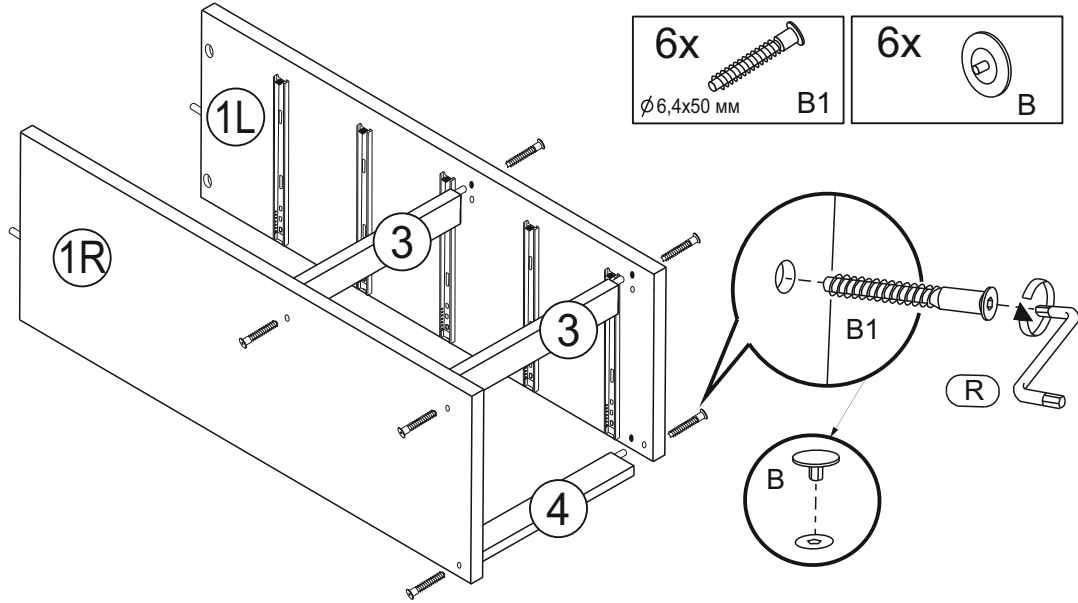

6x  
Ø6,4x50 mm B1

6x  
B

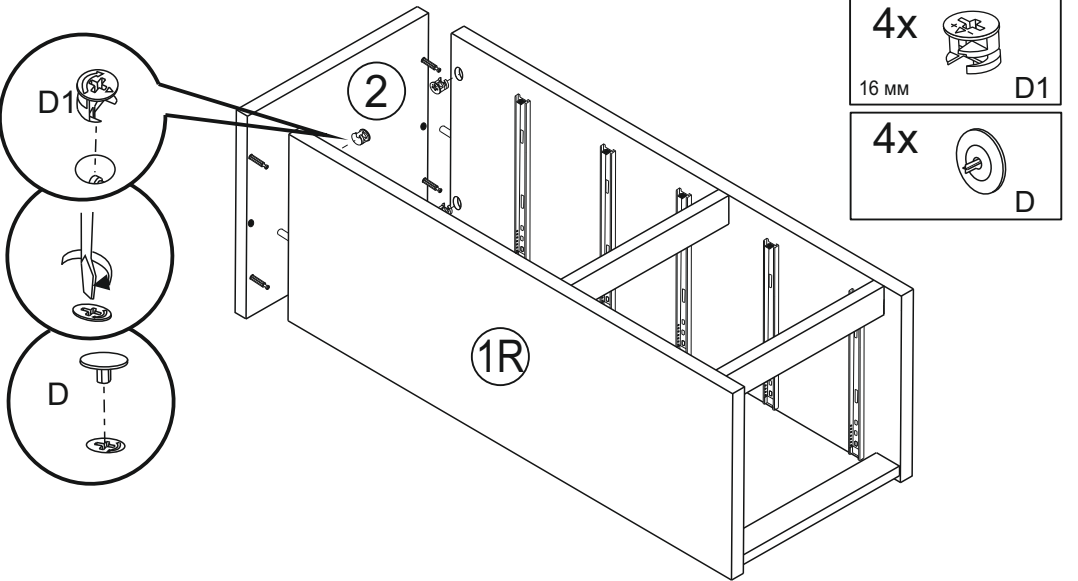

4x  
16 mm D1

4x  
D

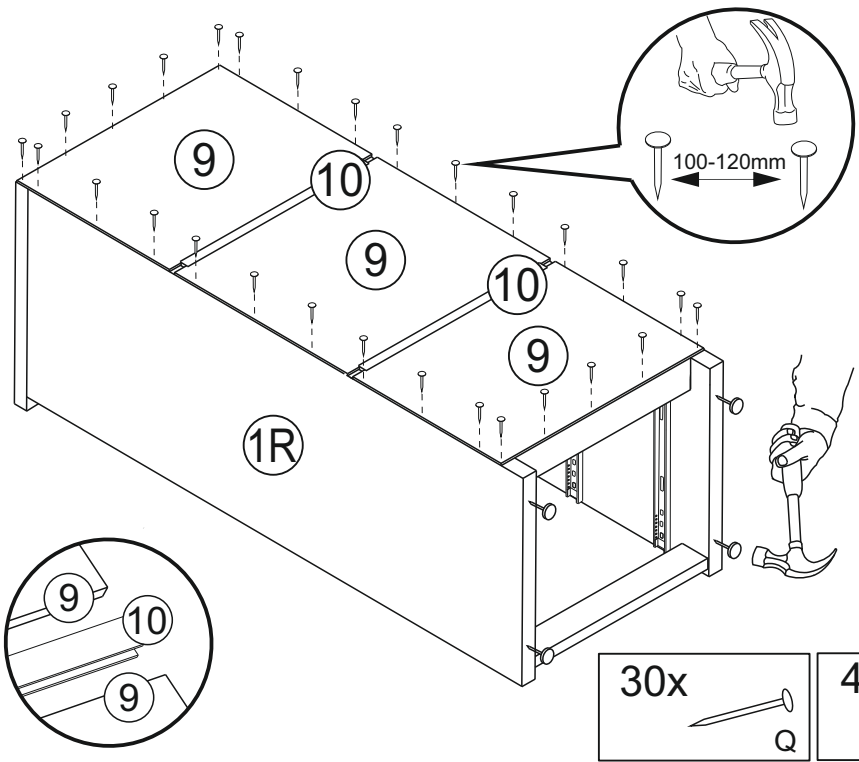

A-91

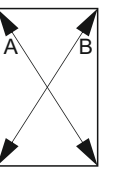

A=B

40x  
Ø8x30 mm A1

20x  
Ø6,4x50 mm B1

20x  
B

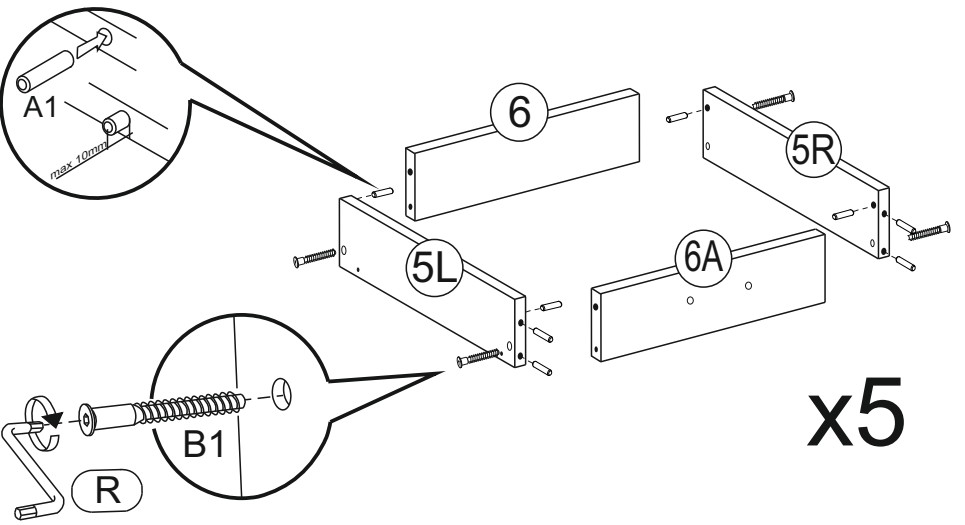

x5

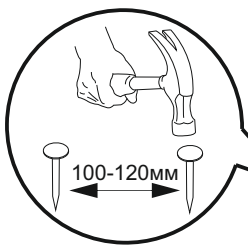

- 20x Q
- 30x E1

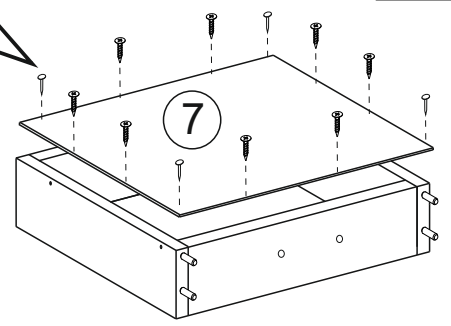
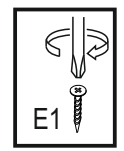

x5 A=B

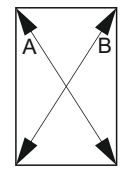

- 5x M1
- 40x E3

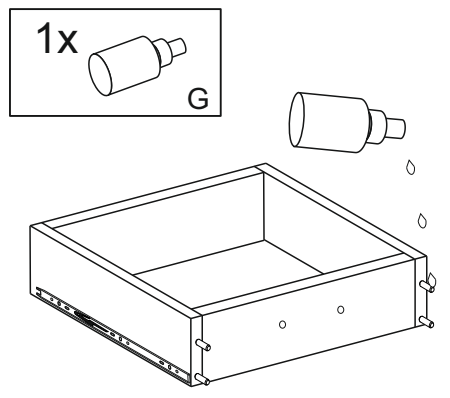
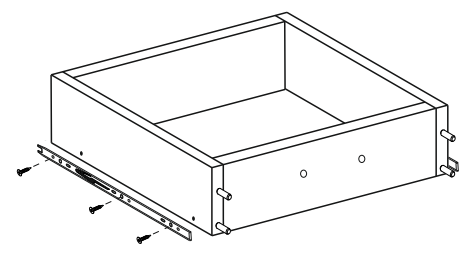
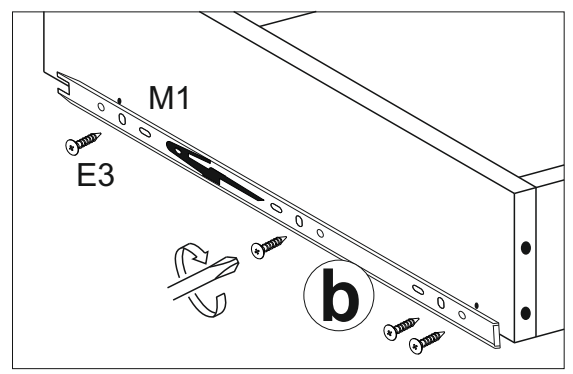
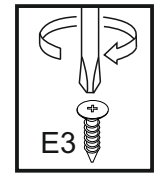

- 5x I2
- 10x N8

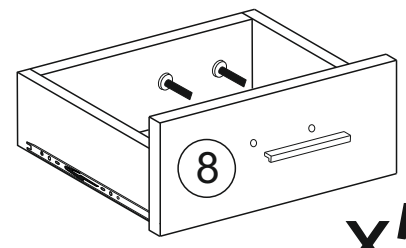
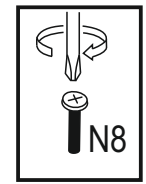

x5

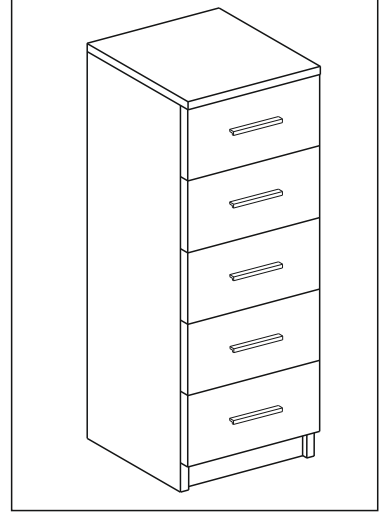
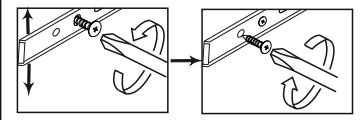
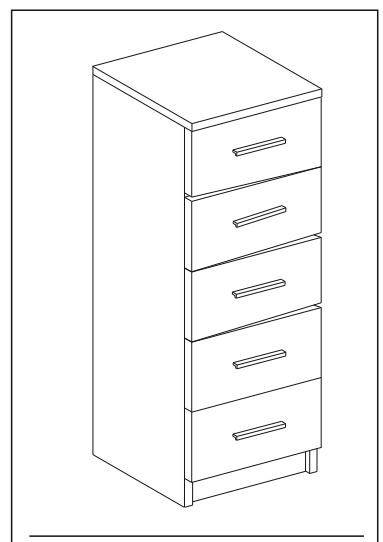

**UA** **УВАГА**  
 Важлива інформація  
 Прочитайте уважно

Падіння незакріплених меблів може спричинити серйозне або смертельне травмування людини. Щоб запобігти перекиданню цих меблів, їх слід міцно прикріпити до стіни.

Кріплення до стіни не додаються, оскільки різні матеріали потребують різних кріплень. Використовуйте кріпильні пристрої, які пасують матеріалу Ваших стін. За порадою щодо належних систем кріплення звертайтеся у місцеву спеціалізовану крамницю.

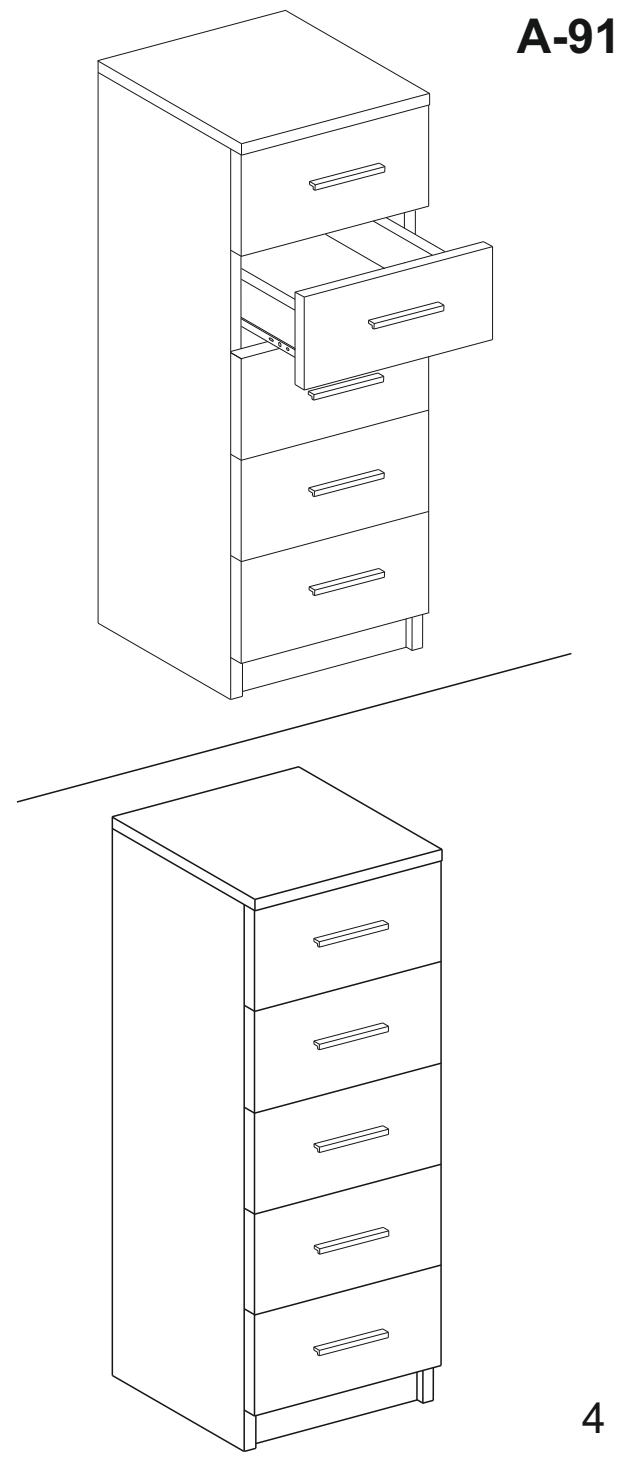

A-91